

# GSN1-3シリーズ

## ステンレス製一段式精密圧力調整器

### 標準仕様

低圧側圧力計	1MPa計	出口継手	Rc1/4
入口圧力 (P <sub>1</sub> )	0.99MPa以下	付属品	なし
調整圧力 (P <sub>2</sub> )	0~0.6MPa	質量	0.8kg
入口継手	Rc1/4		



### 外観図

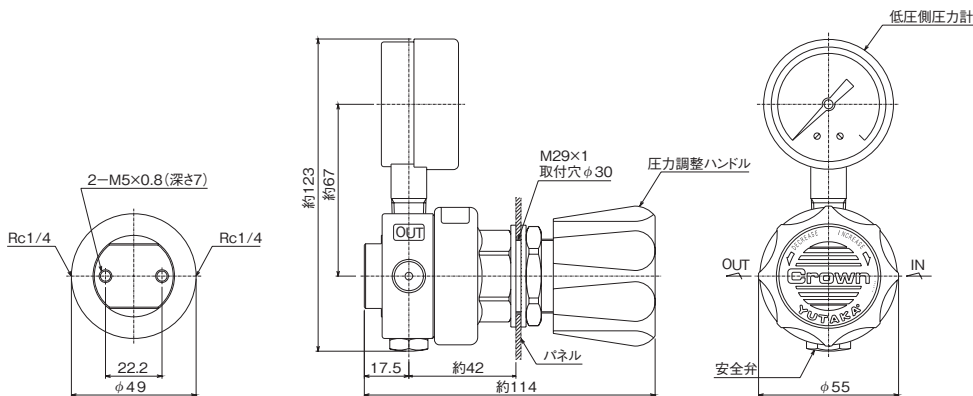

[備考]  
 ■単位: mm  
 ■パネルマウントタイプをご注文の際は、品番コードにオプションコード「M」又は「Z」を入れてください。  
 ■各寸法は、改良のため予告なく変更することがありますので、ご了承ください。

### 流量曲線図

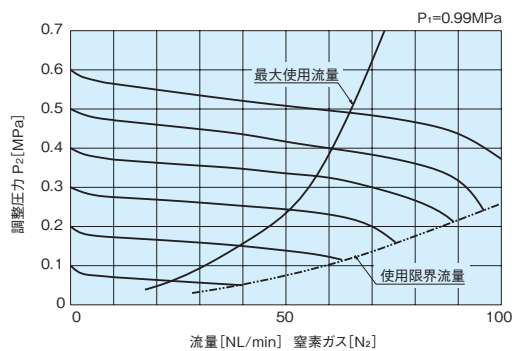

[備考]  
 ■上記データは、標準仕様での参考値です。また、ガス温度等により変動します。

### 元圧変動曲線図

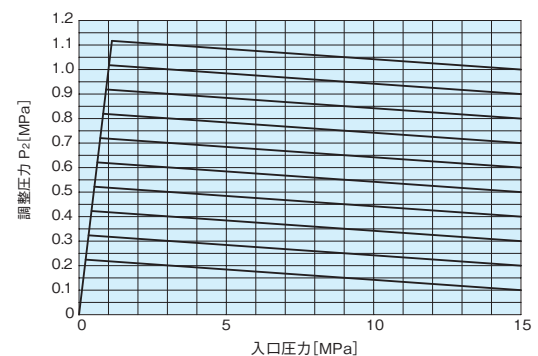

### 主要部材質

調整器本体	SUS316
調整器カバー	C3771BE
弁座	SUS316
ダイヤフラム	SUS316L+PTFE
調整弁シート	PCTFE 又は PTFE
安全弁シート	FKM

### 仕様一覧表

品番	ポート数	低圧側圧力計 MPa	入口継手	出口継手
GSN1-3-01B3-4TF4TF-M	3	0.3	Rc1/4	Rc1/4
GSN1-3-01B6-4TF4TF-M	3	0.6	Rc1/4	Rc1/4
GSN1-3-01A2-4TF4TF-M	3	1	Rc1/4	Rc1/4
GSN1-3-01B3-4SW4SW-M	3	0.3	1/4SUSパイプ継手	1/4SUSパイプ継手
GSN1-3-01B6-4SW4SW-M	3	0.6	1/4SUSパイプ継手	1/4SUSパイプ継手
GSN1-3-01A2-4SW4SW-M	3	1	1/4SUSパイプ継手	1/4SUSパイプ継手

[備考]  
 ■上記以外の品番については114頁を参照してください。  
 ■「※」の付いている製品は、在庫品です(弊社営業部まで在庫を確認ください)。