

ECORE2シリーズ

溶接機用ガス節約器

標準仕様

品番	ECORE2-M12	ECORE2-UNF
入口圧力	0.15~0.3MPa	
設定流量	Max.50L/min	
入口継手	M12×1メス袋ナット	9/16-18UNFメス袋ナット
出口継手	M12×1オス	9/16-18UNFオス
付属品	9/16-18UNFメス袋ナット継手×1ヶ 9/16-18UNFオス継手×1ヶ φ8.5mmホース継手×2ヶ	M12×1メス袋ナット継手×1ヶ M12×1オス継手×1ヶ φ8.5mmホース継手×2ヶ
質量	420g	420g

外観図

ECORE2-M12

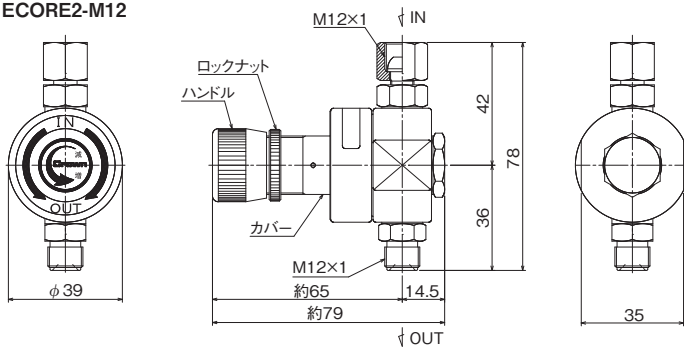

ECORE2-UNF

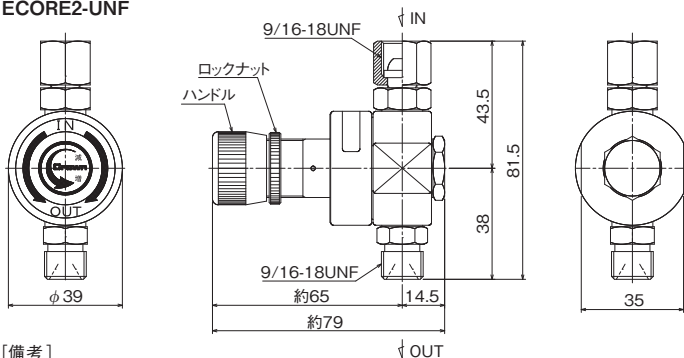

【備考】

■単位: mm

■各寸法は、改良のため予告なく変更することがありますので、ご了承ください。

取付位置

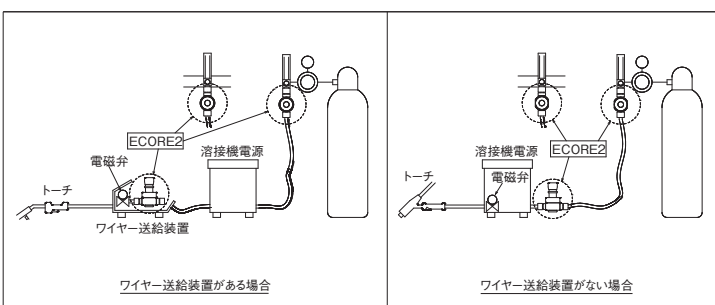

特長

■アーク溶接等のスタート時のガスピーク現象(トーチスイッチを押した瞬間の最大放出現象)を抑えることにより、無駄なガス放出と溶接品質への悪影響を減らすことができます。

ガスピーク現象解説図

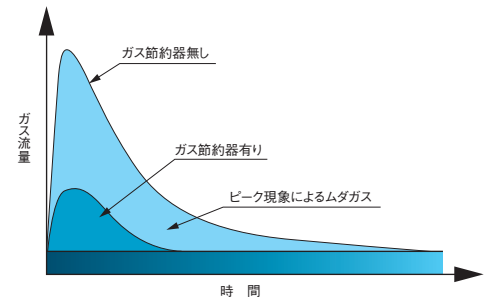

主要部材質

調整器本体	C3604BD
蓋	C3604BD
カバー	C3604BD
弁シート	NBR

節約率

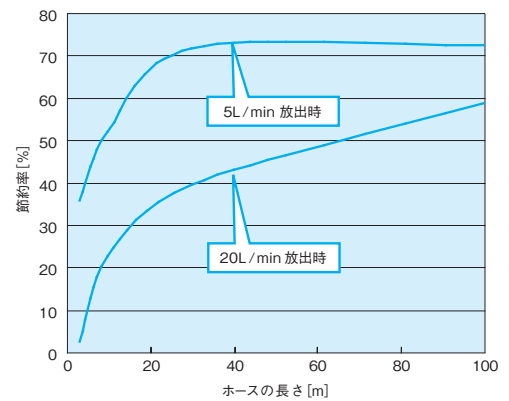

【備考】

■節約率は、使用流量、ホースの長さ、溶接サイクル等のご使用条件により変化します。

使用例

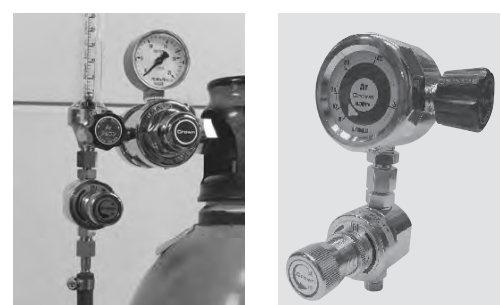

FR-II + ECORE2-M12

DN + ECORE2-M12