

# FR-IAシリーズ RoHS 10対応製品

## 流量計付無変動型圧力調整器

### 特長

- 溶接機で使用されるシールドガスAr用として従来のFR-IIのコンパクト要求に応え開発された製品です。
- 本器は一段減圧機構ですが無変動減圧機構(バランス式)となっており、ポンペ内の圧力が低下した際の流量変動を抑えます。又、流量計はホースの長さによる抵抗を受けないOUT式流量計を取り付けており、安定した圧力・流量を供給します。



用途	溶接用
設置場所	ポンペ取付用
標準流量	流量計付:25L/m

#### 【オプション】

- 本器流量計の出口形状は本体加工で"UNF9/16おす"のNF製品を使用しております。

#### 【外観図備考】

- 単位: mm
- 各寸法は、改良のため予告なく変更することがありますので、ご了承ください。

### 外観図

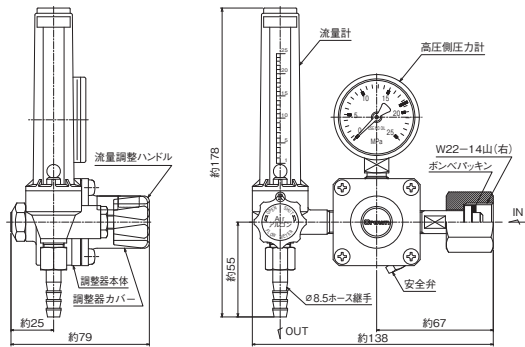

### 元圧変動曲線図

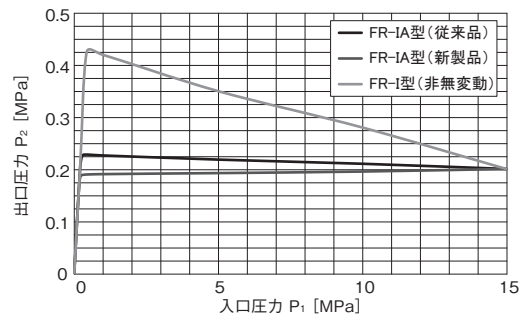

【備考】 ■上記データは、標準仕様での参考値です。また、ガス温度等により変動します。

### 仕様一覧表

品番	<b>FR1A-3-5A25-2RFH85-F25</b>	
適用ガス	アルゴンガス	
高圧側圧力計	25MPa計	
入口圧力	14.8MPa以下	
出口圧力	0.25MPa	
流量計	流量	1~25L/min
	設計圧力	0.25MPa
	方式	OUT式
入口継手	W22-14山(右)袋ナット	
出口継手	φ8.5mmホース継手	
付属品	ポンペバッキン(ファイバー)2枚	
質量	0.9kg	

### 品番コード

