

FCR-226シリーズ

RoHS 10対応製品

MAG、Ar、CO₂ガス用流量計付ヒーター内蔵二段式圧力調整器

特長

- 溶接機で使用されるシールドガスAr、CO₂、MAG (Ar+CO₂混合ガス) 用に開発されたユタカオリジナルの製品です。
- 本器は二段式減圧機構で、ポンペ内の圧力が低下した際の流量変動を抑えます。又、流量計はホースの長さによる抵抗を受けないOUT式流量計を取り付けており、安定した圧力・流量を供給できます。

用途	溶接用
設置場所	ポンペ配管取付用
標準流量	流量計:25L/m

[オプション]

- 出口継手: UNF9/16おすに変換は別途ご用意ください。
- 接点付圧力計付での残ガス警報仕様の製作も可能です。
- 電源がAC200V、AC220V仕様は特殊仕様の製作も可能です。

[外観図備考]

- 単位: mm
- 各寸法は、改良のため予告なく変更することがありますので、ご了承ください。



外観図

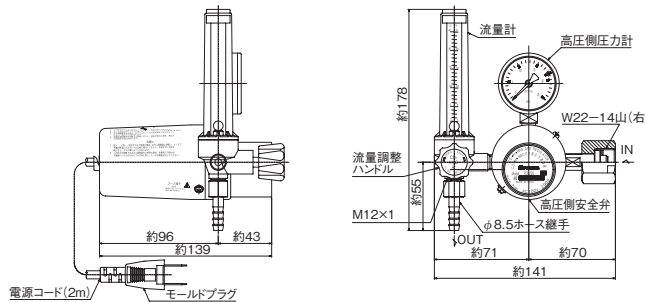

【関連製品】

・出口変換継手
UNF9/16おす×M12P1

・ガス節約器
ECORE2-M12

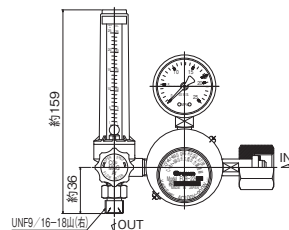

※ Ecore2製品詳細は88頁参照

主要部材質

調整器本体	C3771BE
調整器カバー	66-ナイロン
弁座	C3604BD
弁シート	PCTFE、PFA
安全弁シート	NBR
Oリング	FKM、NBR

元圧変動曲線図

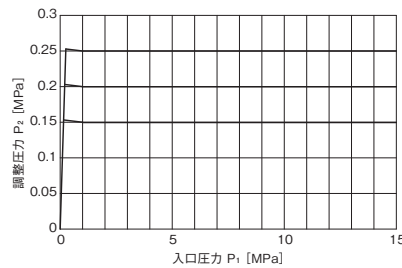

[備考]

■左記データは、標準仕様での参考値です。また、ガス温度等により変動します。

仕様一覧表

型式	FCR-226	
適用ガス	MAG,Ar,CO ₂ 兼用*	MAG,Ar,CO ₂ 兼用
高圧側圧力計	25MPa計*	25MPa計
入口圧力 (P ₁)	MAG:14.8MPa以下,CO ₂ :11.8MPa以下	
調整圧力 (P ₂)	0.25MPa固定	
流量計(設計圧力/方式)	25L/m (0.25MPa/OUT式)	
入口継手	W22-14山(右)袋ナット	
出口継手	φ8.5mmホース継手*	UNF9/16おす
電圧・電源コード	100V・ケーブル2m	
付属品	ポンペパッキン(ファイバー)×2枚	
質量	2.2kg	2.2kg
在庫・受注生産	在庫品	受注生産

[備考] ■『*』の付いている製品は、在庫品です(弊社営業部まで在庫を確認ください)。