

FCR25シリーズ

RoHS 10対応製品

炭酸ガス用流量計付ヒーター内蔵圧力調整器

特長

- CO₂用ヒーター付圧力調整器で、旧FCR-2501、2507シリーズの後継機種で汎用性の高い製品です。
- 本器は炭酸ガスボンベのガス状態変化に対しても安定した圧力と要求流量が得られる優れた製品です。温度ヒューズを内蔵しており、サーモスタットの不具合での温度暴走を抑える機能が付いた安全な製品です。

用途	一般産業用
設置場所	ボンベ配管取付用
標準流量	流量計:25L/m

【オプション】

- 電源がAC200V、AC220V仕様は特殊仕様で製作は可能です。
- 認定品の製作も可能です。

【外観図備考】

- 単位: mm
- 各寸法は、改良のため予告なく変更することがありますので、ご了承ください。

FCR-2501



FCR-2507



外観図

FCR-2501

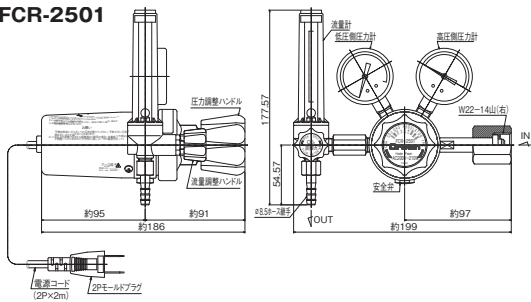

FCR-2507

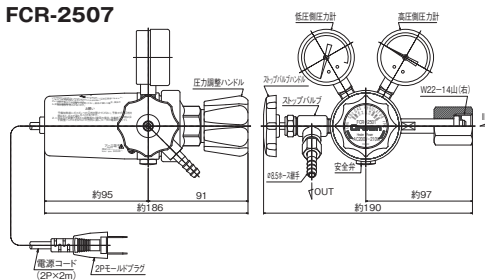

仕様一覧表

型式 品番	FCR-2501 (流量計付タイプ)	FCR-2507 (ストップバルブ付タイプ)
	FCR25-4-5AB6-2RFH85-F25-100V	FCR25-4-5AB6-2RFH85-V-100V
適用ガス	CO ₂	
高圧側圧力計	25MPa計	
低圧側圧力計	0.6MPa計	
入口圧力	12MPa以下	
出口圧力	0~0.4MPa	
流量目盛範囲	1~25L/min	(使用流量25L/min以下)
流量計方式	0.15MPa	—
流量計設計圧力	IN式	—
入口継手	W22-14山(右)袋ナット	
出口継手	φ8.5mmホース継手	
ヒーター容量	200W	
電源	AC100V(電源コード:2Pプラグ×2m)	
付属品	ボンベパッキン(ファイバー)2枚	
質量	1.9kg	1.8kg

【備考】 ■ 本製品は、サイフォンボンベに取り付けて使用することはできません。

品番コード

