

医療機器

ATM-1シリーズ

ガスボンベ自動切換装置

特長

■医療用具承認機器のガスボンベ半自動切換装置です。

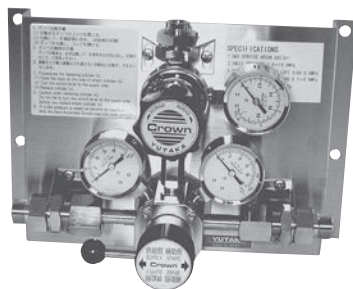

【外観図備考】

■単位：mm

■各寸法は、改良のため予告なく変更することがありますので、ご了承ください。

外観図

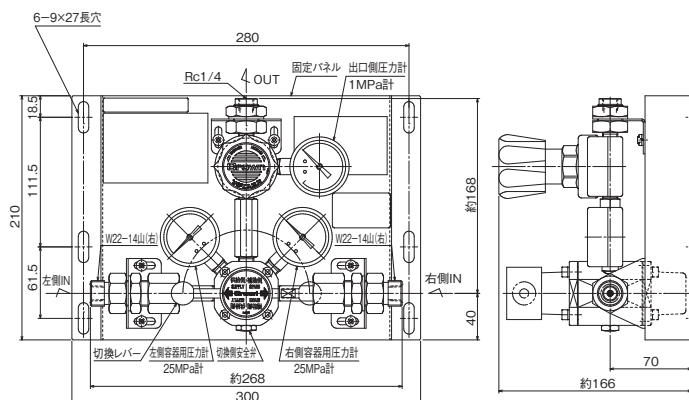

主要部材質

切替弁本体	C3604BD
切替弁カバー	C3771BE
調整器本体	C3604BD
調整器カバー	ZDC
弁座	C3604BD
弁シート	PCTFE及びPTFE
ダイヤフラム	PTFE+SUS316
安全弁シート	NBR

医療機器情報

医療機器届出番号	20B2X00025000003号
一般的名称 (その他含まれる一般的名称)	高圧ガスレギュレーター
クラス分類	I(一般医療機器)
特定保守管理医療機器	該当

標準仕様

型式	ATM-1
高圧側圧力計	25MPa計
低圧側圧力計	1MPa計
入口圧力 (P ₁)	14.8MPa以下
調整圧力 (P ₂)	0~0.55MPa
標準流量	100NL/min
入口継手	W22-14山(右)オス
出口継手	Rc1/4
付属品	ボンベパッキン(PCTFE)2枚
質量	5.0kg